

sky

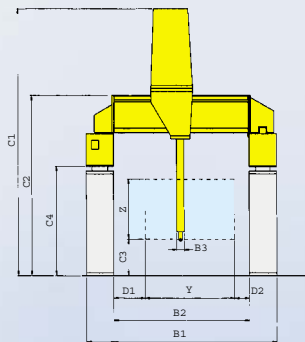

sky	x	y	z	A1	A2	A3	A4	A5	A6	B1	B2	B3	C1	C2	C3	C4	D1	D2	COLUMNAS COLUMNS STÄBCHEN
20.15.10	2.000	1.500	1.000	3.910	1.530	766	1.133	590	690	3.290	2.370	123	4.465	2.980	1.085	1.800	612	257	2 + 2
20.15.15	2.000	1.500	1.500	3.910	1.730	766	1.133	590	690	3.290	2.370	123	4.965	2.980	585	1.800	612	257	2 + 2
30.18.10	3.000	1.800	1.000	4.910	1.410	766	1.133	220	200	3.590	2.670	123	4.465	2.980	1.085	1.800	612	257	3 + 3
30.18.15	3.000	1.800	1.500	5.410	1.410	766	1.133	220	200	3.590	2.670	123	4.965	2.980	585	1.800	612	257	3 + 3
40.20.15	4.000	2.000	1.500	5.910	1.590	766	1.133	490	590	3.790	2.870	123	4.965	2.980	585	1.800	612	257	3 + 3
40.20.18	4.000	2.000	1.800	5.910	1.590	766	1.133	490	590	3.790	2.870	123	5.465	2.980	485	2.000	612	257	3 + 3
50.20.15	5.000	2.000	1.500	6.900	1.423	766	1.133	220	221	3.970	2.870	123	4.965	3.180	585	1.800	612	257	4 + 4
50.20.18	5.000	2.000	1.800	6.900	1.423	766	1.133	220	221	3.970	2.870	123	5.465	2.980	485	2.000	612	257	4 + 4
60.20.15	6.000	2.000	1.500	7.900	1.753	766	1.133	220	220	3.970	2.870	123	4.965	3.180	585	1.800	612	257	4 + 4
60.20.18	6.000	2.000	1.800	7.900	1.753	766	1.133	220	220	3.970	2.870	123	5.465	2.980	485	2.000	612	257	4 + 4
60.25.15	6.000	2.500	1.500	7.900	1.753	766	1.133	220	220	3.970	3.370	123	4.965	3.180	585	1.800	612	257	4 + 4
60.25.18	6.000	2.500	1.800	7.900	1.753	766	1.133	220	220	4.470	3.370	123	5.465	3.380	485	2.000	612	257	4 + 4
60.25.20	6.000	2.500	2.000	7.900	1.753	766	1.133	220	220	4.470	3.370	123	5.465	3.380	485	2.200	612	257	4 + 4
70.20.15	7.000	2.000	1.500	8.900	1.873	766	1.133	490	590	3.970	2.870	123	4.965	2.980	585	1.800	612	257	4 + 4
70.20.18	7.000	2.000	1.800	8.900	1.873	766	1.133	490	590	3.970	2.870	123	5.465	3.180	485	2.000	612	257	4 + 4
70.20.20	7.000	2.000	2.000	8.900	1.873	766	1.133	490	590	3.970	2.870	123	5.465	3.380	485	2.200	612	257	4 + 4
80.30.20	8.000	3.000	2.000	9.900	1.677	766	1.133	220	220	4.970	3.870	123	5.465	3.380	485	2.200	612	257	5 + 5
90.25.20	9.000	2.500	2.000	10.900	1.927	766	1.133	220	220	4.470	3.370	123	5.465	3.380	485	2.200	612	257	5 + 5

**Resolución Resolution Résolution Auflösung:** .....0,5 µm.  
**Precisión Accuracy Précision Genauigkeit:** .....+6 xL/1000.  
**Velocidad Speed Vitesse Geschwindigkeit:** .....15 m/min.  
**Velocidad 3D 3D speed Vitesse 3D 3D Geschwindigkeit:** .....26 m/min. - D  
**Aceleración 3D 3D acceleration Accélération 3D 3D Beschleunigung:** .....45 mm/s<sup>2</sup>  
**Consumo de aire Air consumption Consommation d'air Luftverbrauch:** .....250 Nl/min Plus.  
**Presión de aire Air supply pressure Pression d'air Luftdruck:** .....minimun 5,5 bar.  
**Consumo eléctrico Electricity consumption Consommation électrique Elektrizitätsversorgung:** .....3 KW.

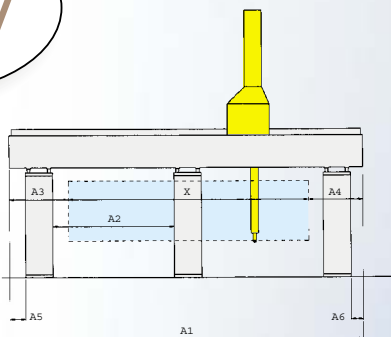

Camino de la Yesera, 2 Pol. Ind. Islarra  
 01139 ALTUBE - ZUIA (Alava)  
 Tel. +34 945 430 718 • Fax. +34 945 430 378  
 e-mail: trimek@trimek.com  
 http://www.trimek.com

P.O. Box 545  
 01080 Vitoria-Gasteiz (Spain)

innovaia

Trimek  
Industrial Metrology

sky



- Máquinas Gantry
- Gantry Machines
- Machines Gantry
- Gantry-Meßmaschinen

## Máquinas Gantry

- La gama de máquinas de medición tipo gantry TRIMEK SKY es un desarrollo que se presenta en modo automático para la medición, digitalizado, o escaneo de piezas de gran volumen con una alta precisión.
- En lo referente a aplicaciones de medición, este modelo es altamente recomendable para la medición de elementos geométricos, formas libres e ingeniería inversa. Para ello, el equipo soporta palpadores por contacto (digitales o analógicos) y ópticos.
- La máquina de medición TRIMEK SKY se convierte la máquina perfecta para la medición de troqueles, moldes, maquetas y piezas simples, en industrias donde la precisión requerida es elevada como la aeronáutica, eólica, etc.
- Su sistema de sustentación por colchón de aire en todos sus ejes, permite un movimiento más suave y ligero consiguiendo así una mejora sustancial en la precisión que se mantiene estable en el tiempo.
- La construcción de sus elementos es en fundición con lo que se consigue una gran robustez de máquina.
- La característica principal de la TRIMEK SKY es que el sistema de posicionamiento del eje X está controlado por dos escalas de lectura (X y S) que permiten un mejor posicionamiento mecánico y una corrección en tiempo real de los efectos dinámicos del eje X.
- La TRIMEK SKY, puede ser diseñada tanto con mesa como sin ella. Cabe la posibilidad de instalación de carros guiados para la introducción de piezas pesadas, y cualquier otro desarrollo personalizado a nuestros clientes.

## Gantry Machines

- The Trimek SKY gantry machine has been developed for CNC measurement, scanning and digitising of big parts with high accuracy.
- The SKY gantry machine is most suitable for measuring prismatic parts, free forms and reverse engineering. For all measurement the SKY can be configured with either contact, both digital and analogue, or non contact type probes.
- The Sky range of machines large volume measurement capability makes it a perfect CMM for measuring big parts such as dies, moulds, or even simple parts in industries where high accuracy is needed, i.e. Aerospace, Power Generation etc.
- Its exclusive air path system allows for a smoother and lighter movement of the machine which translates into a substantial improvement of the accuracy and long term stability.
- The machine utilises a cast iron structure to achieve a rigid and stable frame.
- The Trimek SKY's main characteristic is its X axis positioning system, which is controlled by two scales (X and S) allowing a better mechanical positioning and a real time correction of the dynamic effects on the axis.
- The Trimek SKY machine can be supplied with or without a measuring table. It can also be supplied with guide rails or guided trucks to ease the movement and handling of heavy parts into the measuring machine. Special designs to suit specific customer needs are available.



## Machines Gantry

- Le rang de machines à mesurer gantry TRIMEK SKY, est un dessin présenté en mode automatique pour la mesure, digitalisation ou scanning des pièces de grand volume avec une grande précision.
- C'est une machine recommandée pour la mesure des éléments géométriques, formes libres et l'ingénierie inverse. Pourtant, la machine accepte des palpeurs par contacte (digitales ou analogiques) et optiques.
- La machine TRIMEK SKY est la machine parfaite pour la mesure des outils à matricer, des moules à presser, des maquettes et des pièces simples, aux industries où la précision requéree est grande (sociétés aéronautiques, éoliques...).
- Son système de sustentation par matelas d'air, permet un mouvement plus léger et doux, obtenant de cette façon une amélioration importante de la précision qui, reste stable dans le temps.
- La construction des éléments de la machina est fait en font et ça nous permet de créer une machine robuste.
- La caractéristique la plus importante de la machine SKY est le système de positionnement de l'axe X, qui est contrôlé par deux régles de lecture (X et S) qui permettent un meilleur positionnement mécanique et une correction en temps réel des effets dynamiques de l'axe X.
- La machine TRIMEK SKY peut être dessinée aussi avec une table de mesure à l'intérieur. On pourrait faire aussi l'installation des charriots guidés pour l'introduction de pièces lourdes, et n'importe quel dessin spécial pour chaque client.

## Gantry Meßmaschinen

- Die Messmaschinen der Brücken-Baureihe TRIMEK SKY wurden für präzises Messen, Scannen und Digitalisieren unter CNC Bedingungen entwickelt.
- Besonders hervorzuheben sind die Einsatzmöglichkeiten geometrischer Messungen, das Vermessen von Freiformflächen und das Reverse Engineering, wobei die Messgeräte wahlweise mit schaltenden, messenden und optischen Tastsystemen ausgestattet werden können.
- Die Portalmeßmaschine Trimek SKY ist die perfekte Lösung für ein großes Einsatzspektrum an Messaufgaben beispielsweise zum Vermessen von Werkzeugen, Formen, Modellen und aller Arten von Einzel- und Serienteilen. Sie kommt zum Einsatz wo Systemstabilität und hohe Genauigkeit verlangt werden, wie z..B. auch in den Bereichen Luft- und Raumfahrt, Forschung und Entwicklung und, natürlich nicht zuletzt, in der Automobil- und Zulieferindustrie.
- Ein wichtiges Merkmal für die hohe Genauigkeit und Systemstabilität ist das von Trimek entwickelte Positioniersystem, bei dem die Position der X-Achse über zwei getrennt angebrachte Maßstabssysteme ausgewertet wird. Hierdurch wird nicht nur eine verbesserte Maschinendynamik erreicht, das System ermöglicht auch die Echtzeitkompensation der Führungsfehler.
- Die Messgeräte der Trimek SKY Baureihe werden optional mit und ohne Messplatte angeboten. Bei besonders schweren oder großvolumigen Teilen, empfehlen wir unser automatisches Beschickungssystem, mit dem die Teile durch selbstfahrende Skids der Maschine zugeführt werden können. Unser erfahrenes Projektmanagement stellt unseren Kunden sowohl erprobte Systemlösungen als auch kundenspezifische Sonderlösungen in gemeinsamer Systementwicklung zur Verfügung.

